



DÉCHIQUETEURS

Déchiqueteurs pour déchets plastiques

Les déchiqueteurs sont conçus pour couper les déchets en plastique ou en papier et permettre de compacter les déchets et faciliter leur élimination.

Profitant de sa vitesse élevée et de sa grande capacité de coupe, le déchiqueteur est donc capable de réduire jusqu'à 20 fois le volume des déchets aspirés.

Pour faciliter l'inspection et l'entretien de la lame, le déchiqueteur est équipé d'une bande rapide pour l'ouverture du cône. **La sécurité est assurée par un micro de position qui désactive le à l'ouverture de la coque d'accès.**

A combiner avec l'un de nos aspirateurs de la série AS.

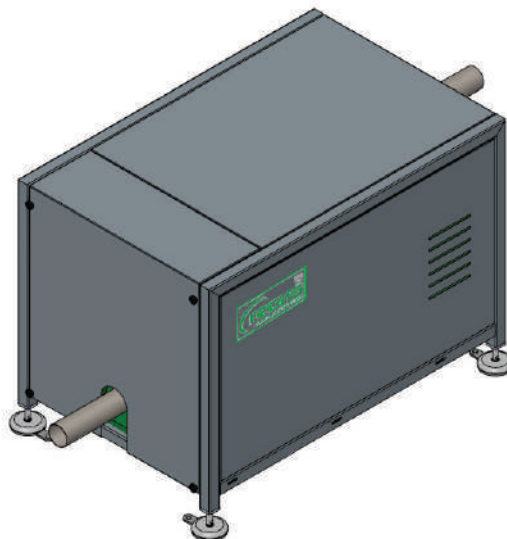

DONNÉES TECHNIQUES

- > Moteur triphasé de 1,5 kW
- > Interrupteur magnétothermique intégré dans le carénage
- > Possibilité d'avoir plusieurs entrées canalisées vers une seule sortie
- > Réglage de la hauteur et de l'inclinaison
- > Lame de couteau à double-évolution en acier AISI 440 trempé, dureté HRC56
- > Corps en acier inoxydable AISI 304, châssis peint
- > Carénage démontable avec silencieux passif
- > Châssis robuste en acier (peint ou inoxydable) avec pieds réglables en hauteur
- > Entrée/sortie du matériau \varnothing 70 mm
- > Machine construite conformément aux normes de sécurité sur les distances minimales des zones dangereuses UNI EN ISO 13857:2008

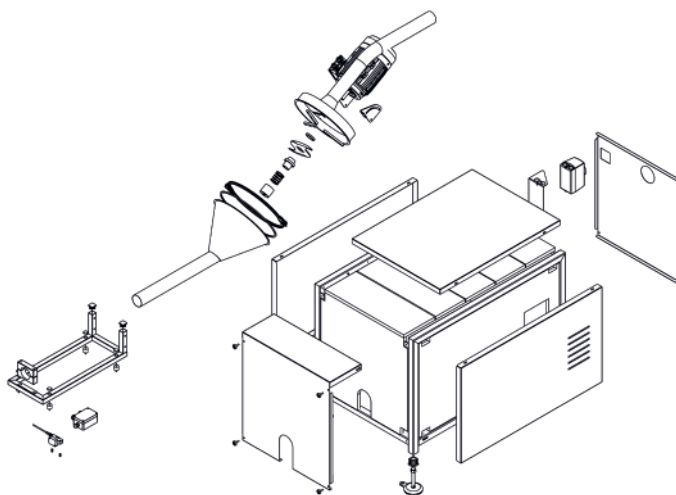

La déchiqueteuse est conforme aux exigences de la directive sur les machines 2006/42/CE et des directives 2014/30/UE, 2014/35/UE.

DÉCHIQUETEURS

Déchiqueteurs pour déchets plastiques

DIMENSIONS DÉCHIQUETEURS

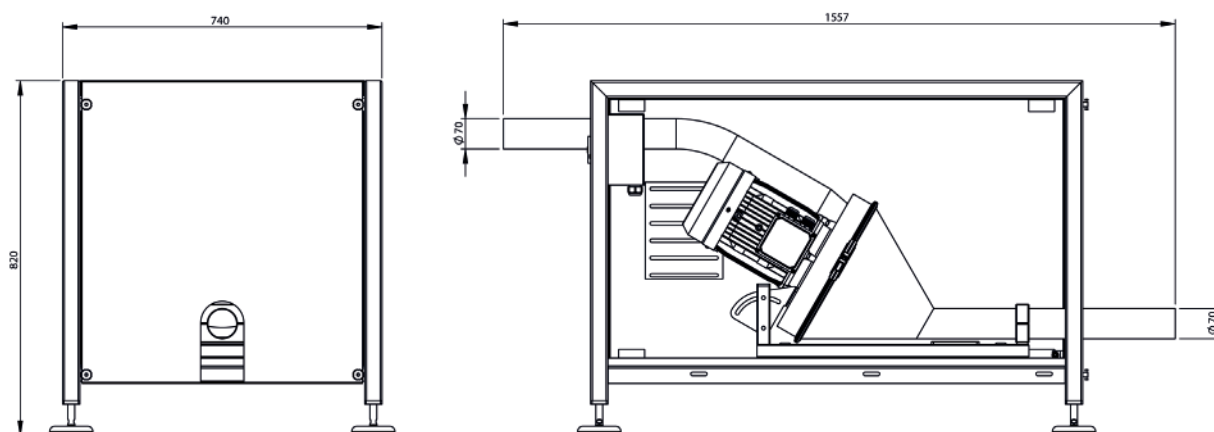

APPLICATIONS

